

ニュースターローターDXの新機能

- ☆ ニュースターローターDXはローターが分割式になっており、耕うん作業だけでなく、中耕作業もできます。又、新開発の爪は硬い圃場でのくい込み性能が格段にアップしました。
- ☆ ニュースターローターDXは一般の畑や田んぼをはじめ、草の多い畑や水田、ローターが沈みやすい砂地などあらゆる場所で耕うんが可能です。
- ☆ マジカルプレート（ローターの外側につく側板の事）の採用により、従来のローターでは作業の難しい砂地や水田等の様に、ローターが沈みこむ場所での耕うん、培土器などを使用しての畝立作業もマジカルプレートの左・右交換で、簡単に作業できるようになりました。

【1】 取り扱い上の注意点

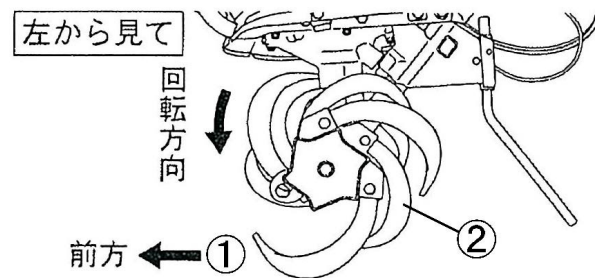

- 1 車軸にローターを取付ける時は、左右同時打込みになる様に取り付けて下さい。
- 2 作業をする場合は、矢印①の方向へ進みローターが先行する形で作業して下さい。
- 3 本機にニュースターローターを取り付ける場合は、左図②の様にセットして下さい。
- 4 長い草・ごみなどが巻き付いた場合、必ずエンジンを切ってから取り去ってください。
- 5 車軸部のオイルシールカバー付近に草やビニールひもがからまった場合は、固定ピンを抜き、ローター部を車軸から取り外しこまめに掃除してください。

※ 上図は説明のため、マジカルプレートははずした図です。

【2】 F220 ニュースターローターDX600SPの各部の名称

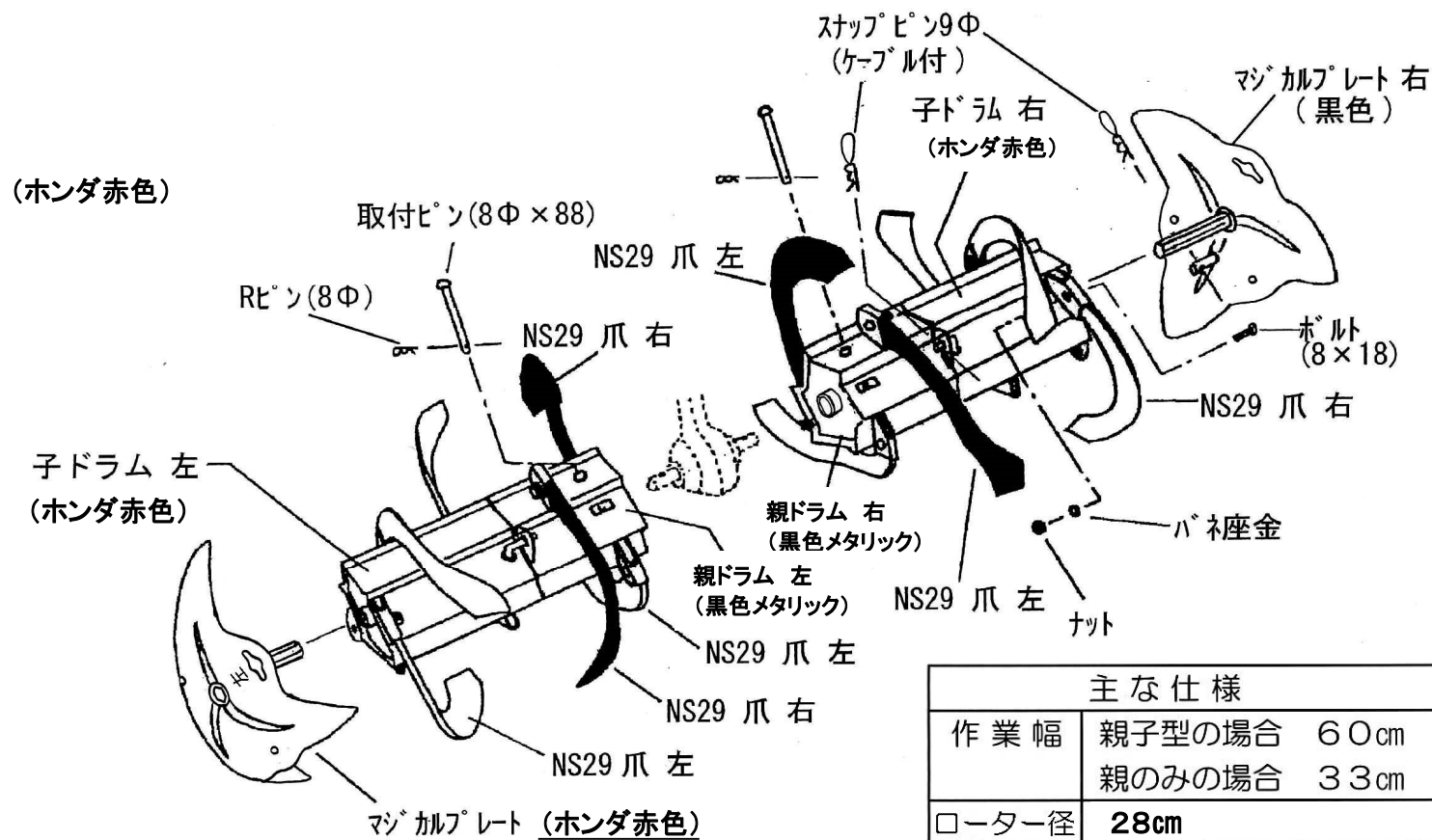

主な仕様		
作業幅	親子型の場合	60cm
	親のみの場合	33cm
ローター径	28cm	

【3】 耕うんする場合のセット例

耕うん作業をする場合は、右の写真のように親子型にセットして使用して下さい。
※ 耕耘及び、中耕する場合、ローターの爪は左・右同時打ち込みにして下さい。



【4】 中耕・及び中耕培土作業をする場合のセット例

中耕作業をする場合は、右の写真のようにニュースターローターDXの親ドラムにマジカルプレートを取り付けて使用して下さい。
又、中耕培土作業をする場合は、右の写真の状態にニューイエロー培土器など各種培土器を併用し作業して下さい。



【5】 マジカルプレートについて

マジカルプレートには、左と右があります。左・右のプレートの見分け方をわかりやすくするためにプレートの色を、左側を**ホンダ赤色**、右側を黒色にしています。又、プレートの左側に左・右側に右の刻印を打っています。

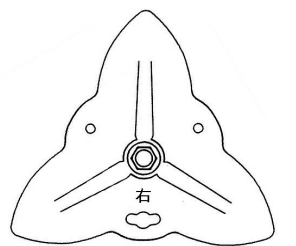
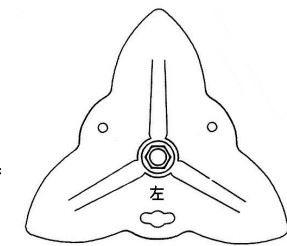

左側(ホンダ赤色で左の刻印) 右側(黒色で右の刻印)

★ マジカルプレートの上手な使い方 ★

マジカルプレートとは？

ローターの外側につく側板の名称です。このプレートには少しひねりが加えて有り、プレートの回転方向によって、土に食い込む方向と浮く方向があります。ローターがもぐり込み、前に進まない様な圃場でも右・左のプレートをはめ替える事でローターが浮きスイスイ耕うんが出来る不思議なプレートです。

マジカルプレートを左右はめ替えて作業する場所は？

- ① 砂地や黒土などの圃場で、ローターが沈み込み、前に進まないような時
- ② 中耕作業や中耕培土作業の際、ローターがもぐり込み牽引力がないような時
- ③ 傾斜地での、登り耕うんの場合
- ④ 水田の代掻き作業や、あぜこね作業の際
- ⑤ 培土器や溝浚器などを使用する際の畝立て作業の際

※ マジカルプレートは左(ホンダ赤色のプレート)を左側に：右(黒色のプレート)を右側に取り付けた場合は、くい込み方向になります。出荷の際は、くい込み方向で組んで出荷しています。

【6】 移動タイヤ（ニュースターローター用）について (※ 別売)

ニュースターローター専用の移動タイヤとして“コードNo.11834 移動タイヤEX(ニュースターローター用)”があります。この移動タイヤはマジカルプレートの外側にワンタッチで取り付ける事ができ、移動の際に使用して下さい。

